

Modely:
2298, 2299, 225, 227

Seznam komponentů :

- kříž nosný pětiramenný
- kolečka nebo kluzáky (5 ks)
- píst vzduchový
- kryt pístu (u židlí Prime 2298 a 2299 kryt pístu není)
- sedák s mechanikou a zádovou opěrkou
- za příplatek loketní opěrky vč.šroubů a klíče

Montážní postup :

- a) na kříž nasadíme kolečka (1)
- b) do kříže zasuneme píst (2)
- c) na píst nasuneme kryt pístu (pokud již není z výroby)
- d) na píst nasadíme korpus židle do otvoru v mechanice (3)
- e) po montáži dosedneme na židli tak, aby do sebe všechny kónusové díly dobře zapadly
- f) provedeme připevnění loketních opěrek přiloženými šrouby (4) (pokud není již z výroby)

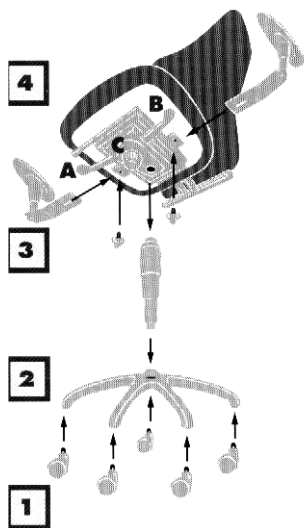

Individuální nastavení jednotlivých částí židle provedeme podle těchto pravidel:

- a) páčka s knoflíkem pod sedákem vpravo (1) umožňuje:
 - pomocí krátkého zmáčknutí šedého knoflíku aretaci nebo uvolnění synchronní mechaniky = pohybu zádové opěrky a sedáku
 - pomocí otočení páčky uvolnění pístu a možnost nastavení výšky sedáku
- b) přední páčka bez knoflíku pod sedákem vpravo (5) umožňuje po přitážení uvolnit aretaci nastavení hloubky sezení = vzdálenost zádové opěrky od sedáku (vhodné pro větší osoby pro delší podporu nohou)
- c) otočná hlavice pod mechanikou (3) umožní otáčením měnit sílu přitlaku zádové opěrky
- d) židle vybavené nastavitelnými loketními opěrkami (6) umožňují individuální nastavení jejich výšky, popř. i rotace
- e) výškové nastavení zádové opěrky lze provést povytažením celé zádové opěrky směrem nahoru s možností aretace v 6 polohách; úplné povytažení směrem nahoru umožní návrat zpět do spodní polohy; povytažení provádějte pomalu a citlivě!!!

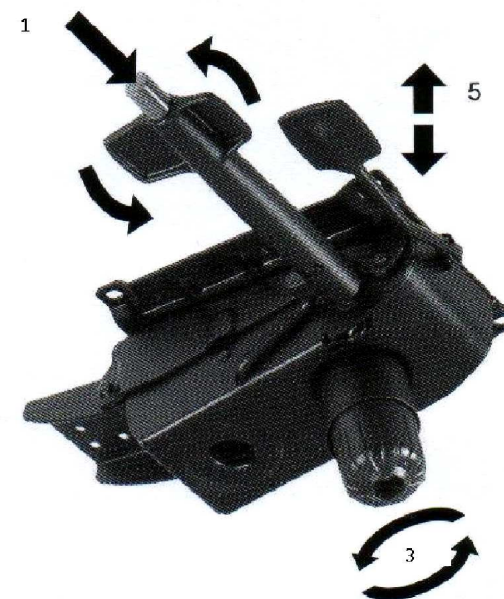
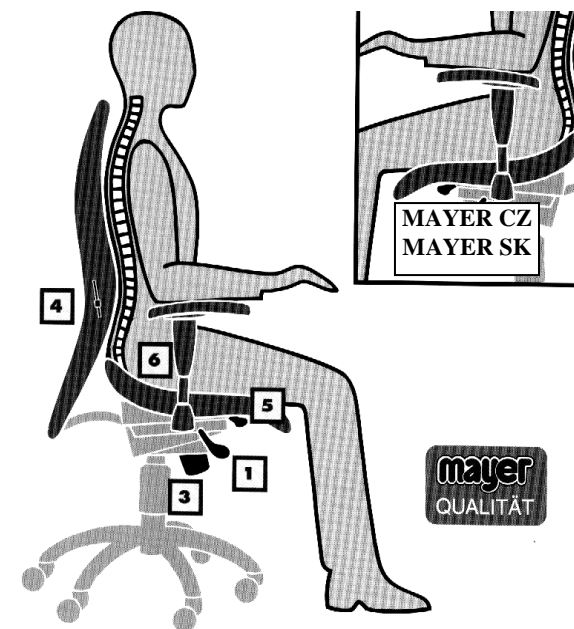

Návod k čištění výrobku :

- ❖ všechny kovové i plastové díly lze čistit jen vodou se saponáty, k oživení plastů lze použít renovační spray určený pro přístrojové desky interiérů automobilů.
- ❖ čalounění látkové lze čistit jen jemným, ne moc mokřým šampónováním. **Nelze používat žádná rozpouštědla ani prací prášky.**
- ❖ Čalounění koženkové lze při potřísnění kapalinami odsát, pak očistit mýdlovým roztokem, vysušit. Při znečištění pevnými nečistotami setřít vlhkou, měkkou houbičkou. Nelze čistit hrubými materiály, např. kartáčem! Nikdy nepoužívat chemická rozpouštědla a nevystavovat přímému slunečnímu záření.
- ❖ čalounění kožené z pravé kůže lze čistit jen speciálními prostředky pro čištění a ožívování kůže
- ❖ čalounění AQUACLEAN - skvrny můžeme odstranit savým hadříkem s použitím jen malého množství vody. Skvrny se mohou i vydrhnout! Jemný čisticí prostředek je nutný pouze u absolutně vzdorujících skvrn

UPOZORNĚNÍ:

- židle jsou určeny výhradně k sezení
- židle jsou určeny pouze pro jednosměrné provozy (8 hod. denně)
- na otočné a konferenční židle nikdy nestoupejte, hrozí nebezpečí úrazu!
- během používání židlí je nutné občas dotáhnout všechny šrouby, které se vlivem mechanických rázů, sesycháním dřevěných částí židlí a čalounění uvolňují.

Všeobecné záruční podmínky

židlí MAYER :

Gratulujeme Vám k zakoupení kvalitního výrobku zn. MAYER. Byl vyroben s největší pečlivostí a před odesláním zkontrolován ve výrobním závodě. Na výše uvedený výrobek poskytuje výrobce záruku 60 měsíců od data prodeje s tím, že:

Výrobce neodpovídá za :

- poškození způsobené nesprávnou montáží nebo neoprávněným zasahováním do jednotlivých částí výrobku
- poškození způsobené vodou, znečištěním nebo nevhodným čištěním
- mechanické poškození čalounění
- nadměrné opotřebení ve vícesměnném nebo restauračním provozu
- nadměrné opotřebení způsobené neběžným užíváním (zvýšený prach, špína, ...)
- mechanická poškození nárazem
- mechanická poškození nadměrným zatěžováním (váha sedícího nad 120 kg)
- pohledové vady nenahlášené písemně do 3 dnů po převzetí
- vyblednutí potahu vlivem nadměrného vystavení slunci
- mírné vytažení potahových textilií, koženek a kůže a drobné rozdíly ve struktuře a zbarvení přírodních materiálů (dřevo a kůže)
- poškození způsobené zvířaty (domácími mazlíčky)

Při případné reklamaci je nutné předložit fakturu o zakoupení výrobku.

V případě reklamace se prosím obraťte na prodejce zn. MAYER, u kterého jste výrobek zakoupili. Prodejce je povinen výrobcí písemně nahlásit :

- číslo faktury výrobce
- číslo reklamovaného modelu
- podrobný popis závady
- číslo nálepky výstupní kontroly
- kontaktní osobu pro dohodnutí postupu

PRIME, OPEN ENTRY CZ

2298, 2299, 225, 227

Návod k montáži a používání č. 4



Záruční podmínky

Vážený zákazníku,

děkujeme Vám za projevenou důvěru při koupi tohoto zboží a pevně věříme, že ji nezklameme.

Přejeme dlouhodobé užívání Vámi zakoupeného zboží k Vaší plné spokojenosti.

Výrobce