

Důležité pokyny k montáži!!!

- ❖ Výrobek je dodáván zabalen v kartonu tak, aby se při přepravě nepoškodil a zákazník obdržel kvalitní výrobek.
- ❖ Protože je dodáván v rozloženém stavu k montáži, je správná montáž velmi důležitá a může ji provádět jen technicky zručná osoba, a to přesně podle pokynů na druhé straně tohoto záručního listu!!!
- ❖ Chyby při montáži mohou vést nejen k poškození výrobku, ale i k jeho nesprávné funkčnosti. Výrobce nemůže nést odpovědnost za tyto chybné montáže!!

Návod k čištění výrobku:

- ❖ všechny kovové a plastové díly lze čistit jen vodou se saponáty, k oživení plastů lze použít renovační spray určený pro přístrojové desky interiérů automobilů.
- ❖ čalounění látkové lze čistit jen jemným, nepřiliš mokrým šamponováním.
- ❖ **Nelze používat žádná rozpouštědla ani prací prášky.**

UPOZORNĚNÍ:

- během používání je nutné občas dotáhnout všechny šrouby, které se vlivem mechanických rázů, sesycháním dřevěných částí uvolňují

Všeobecné záruční podmínky židlí MAYER :

Gratulujeme Vám k zakoupení kvalitního výrobku zn. MAYER. Byl vyroben s největší pečlivostí a před odesláním zkontrolován ve výrobním závodě. Na výše uvedený výrobek poskytuje výrobce záruku **36** měsíců od data prodeje s tím, že:

Výrobce neodpovídá za :

- ❑ poškození způsobené nesprávnou montáží nebo neoprávněným zasahováním do jednotlivých částí výrobku
- ❑ poškození způsobené vodou, znečištěním nebo nevhodným čištěním
- ❑ mechanické poškození čalounění
- ❑ nadměrné opotřebení ve vícesměnném nebo restauračním provozu
- ❑ nadměrné opotřebení způsobené neběžným užíváním (zvýšený prach, špína, ...)
- ❑ mechanická poškození nárazem
- ❑ mechanická poškození nadměrným zatěžováním (váha sedícího nad 120 kg)
- ❑ pohledové vady nenahlášené písemně do 3 dnů po převzetí
- ❑ vyblednutí potahu vlivem nadměrného vystavení slunci
- ❑ mírné vytažení potahových textilií, koženek a kůže a drobné rozdíly ve struktuře a zabarvení přírodních materiálů (dřevo a kůže)
- ❑ poškození způsobené zvířaty (domácími mazlíčky)

Při případné reklamaci je nutné předložit fakturu o zakoupení výrobku.

V případě reklamace se prosím obraťte na prodejce zn. MAYER, u kterého jste výrobek zakoupili. Prodejce je povinen výrobcí písemně nahlásit :

- číslo faktury výrobce
- číslo reklamovaného modelu
- podrobný popis závady
- číslo nálepky výstupní kontroly
- kontaktní osobu pro dohodnutí postupu

KIDS

SMARTY 2416

Návod k montáži a
používání č. 34



Záruční podmínky

Vážený zákazníku,
děkujeme Vám za projevenou důvěru při koupi tohoto zboží a pevně věříme, že ji nezklameme.

Přejeme dlouhodobé užívání Vámi zakoupeného zboží k Vaší plné spokojenosti.

Výrobce

Návod k montáži a používání

Krok 1: Kontrola všech částí židle

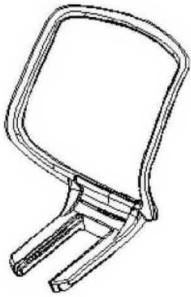

Zádová opěrka



Sedák

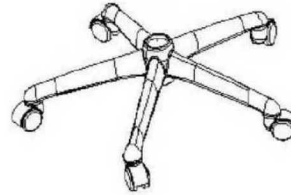

Kříž + kolečka

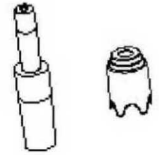

Píst + teleskop

Krok 2: Montáž koleček, pístu a teleskopu na 5 ramenný kříž

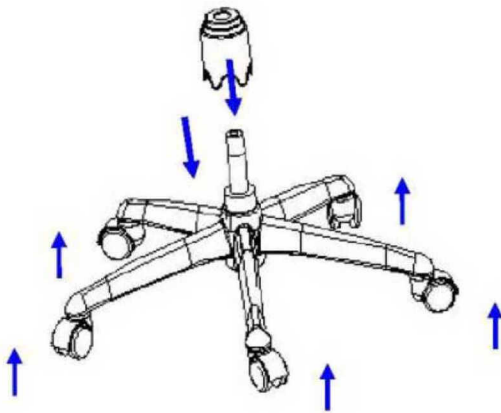

- Nasazení koleček
- Nasazení pístu
- Nasazení teleskopu na píst

Krok 3: Montáž sedáku

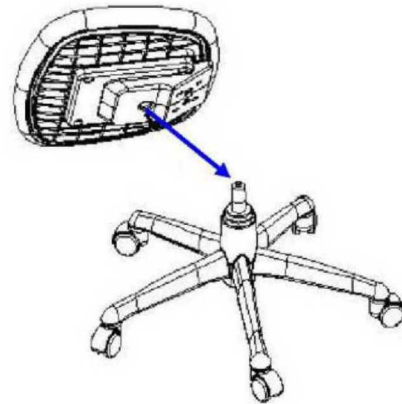

Umístěte otvor v mechanice sedáku na píst. Zatižte tak, aby všechny části do sebe zapadly.

Krok 4: Montáž zádové opěrky

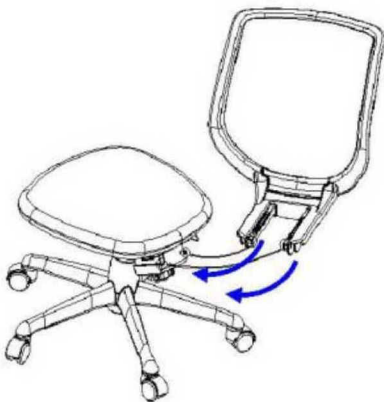

Upevnění zádové opěrky na mechaniku sedáku.

Upozornění:

- Uvolnění otočného knoflíku – pohyb opěrky podél posuvné dráhy.
- Prosím provádějte úpravy podle kalibračního ukazatele utahujete-li šroub.

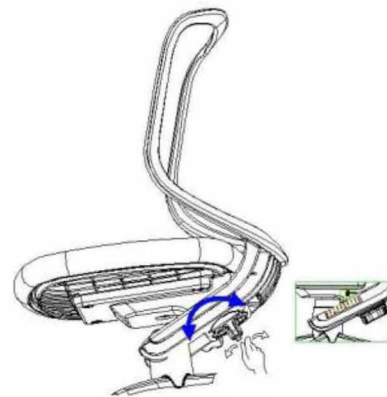

Před nasunutím opěrky zad zcela uvolněte aretační hlavici. Při nasunutí překonejte menší odpor. Aretační hlavici dotáhněte.