

Řezací stojan - typ RHZ

(jedna role, jedna řezací kazeta)

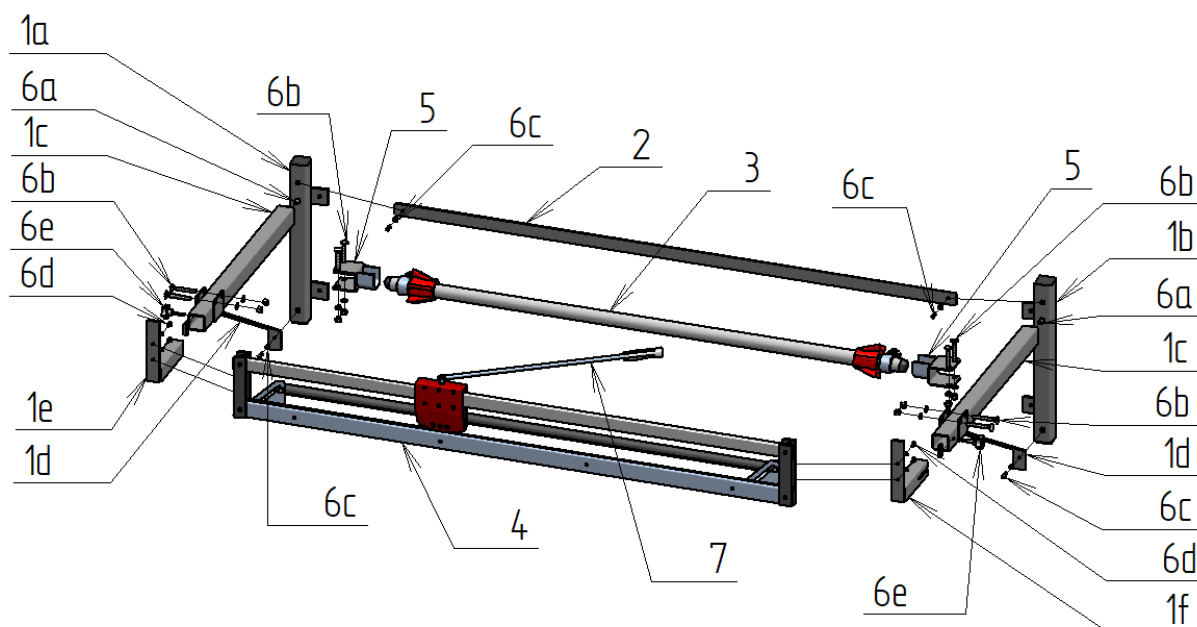

1a – DRŽÁK L
1b – DRŽÁK P
1c – RAMENO
1d – VZPĚRA
1e – ÚCHYT ŘEZÁNÍ L
1f – ÚCHYT ŘEZÁNÍ P

2 – ROZPĚRA
3 – OSA ROLE- kompletní
4 – SESTAVA ŘEZÁNÍ
5 – TRMEN
6 – SPOJOVACÍ MATERIÁL
7 – TÁHLO KAZETY

MONTÁŽ:

Postupujte dle obrázku:

- ⇒ přišroubujte držáky (poz.1a,1b) a ramena (poz.1c) příslušnými šrouby (poz.6a)
- ⇒ smontujte vzpěry (poz.1d) s bočnicemi (poz.1a-c) příslušnými šrouby (poz.6b,6c)
- ⇒ přišroubujte úchyt řezání (poz.1e) k rameni (poz.1c) pomocí hvězdicového šroubu a upínací matice (poz.6e)
- ⇒ smontujte bočnice (poz.1) s rozpěrou (poz.2) příslušnými šrouby (poz.6c)
- ⇒ přišroubujte sestavu řezání (poz.4) k úchytům řezání (poz.1e) příslušnými šrouby (poz.6d)
- ⇒ třmeny (poz.5) umístěte proti sobě na ramena (poz.1c) a připevněte příslušnými šrouby (poz.6b)
- ⇒ nasadte osu role (poz.3) do třmenů (poz.5)

Pozn. Táhlko kazety (poz.7) je standardně dodáváno k řezacím stojanům od velikosti 1,25 m. Lze dodat na objednávku i k menším provedením.

SEŘÍZENÍ KAZETY A VÝMĚNA NOŽŮ



UPOZORNĚNÍ: Při seřizování, výměně nožů a manipulaci s nimi dbejte zvýšené opatrnosti. Čepelové nože jsou ostré nástroje – nebezpečí pořezání!

KAZETA S ČEPELOVÝMI NOŽI

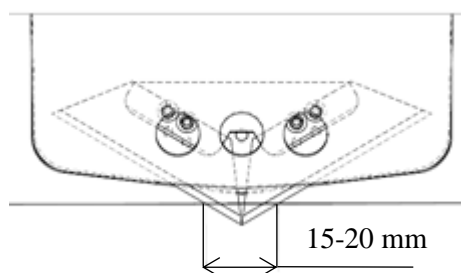

KAZETA S KRUHOVÝM NOŽEM

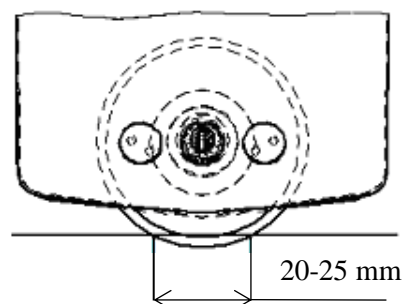

SESTAVA ŘEZÁNÍ

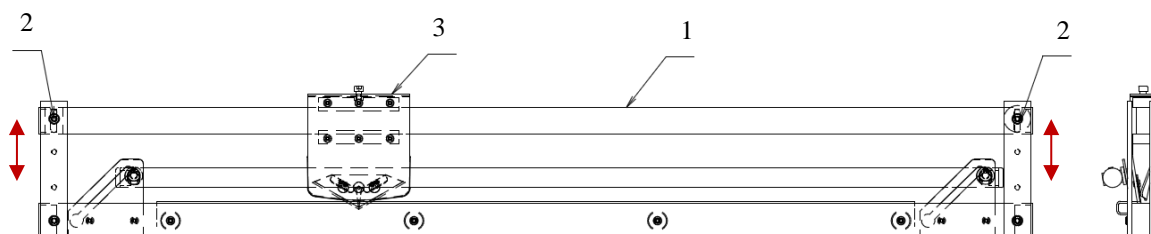

Seřízení polohy řezací kazety

Povolte oba šrouby (poz.2), které zajišťují polohu vedení řezací kazety (poz.1). Drážky, které jsou na obou stranách vedení, umožňují upravit jeho výšku a rovinnost. Tuto polohu seřídte tak, aby skrytá šířka nože činila 15-20mm – viz obrázek nahoře. Šrouby opět dobře utáhněte. Dbejte na to, aby vedení kazety bylo vůči rovině řezání rovnoběžné.

DEMONTÁŽ ŘEZACÍ KAZETY

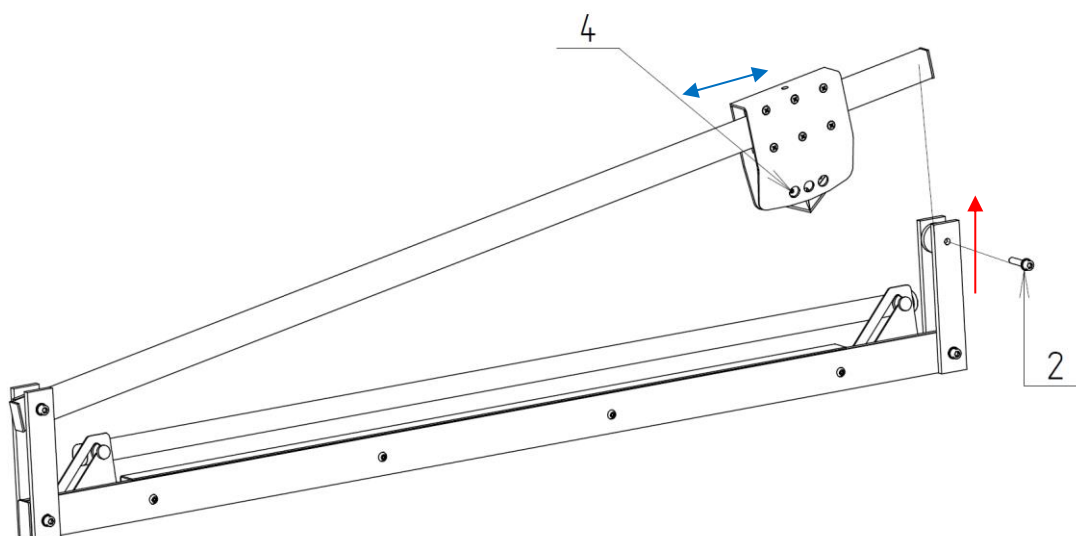

Jezdec i celá sestava řezání lze zakoupit jednotlivě jako náhradní díl.

Výměna čepelového nože:

Na jedné straně řezání úplným vyšroubováním šroubu poz.2 uvolněte a vykloňte vedení kazety směrem nahoru a vyjměte kazetu z vedení (viz obrázek výše). Skrz oba krajní otvory v krytu kazety mírně povolte šrouby (poz.4), vyměňte čepelové nože a zpátky přitáhněte. Oba čepelové nože je možné po prvním použití stranově otočit, čímž se využije neotupené ostří a prodlouží jejich životnost. Kazetu nasuňte zpátky na vedení, které za správného nastavení výšky a polohy kazety opět přišroubujte. (viz *seřízení polohy kazety*).

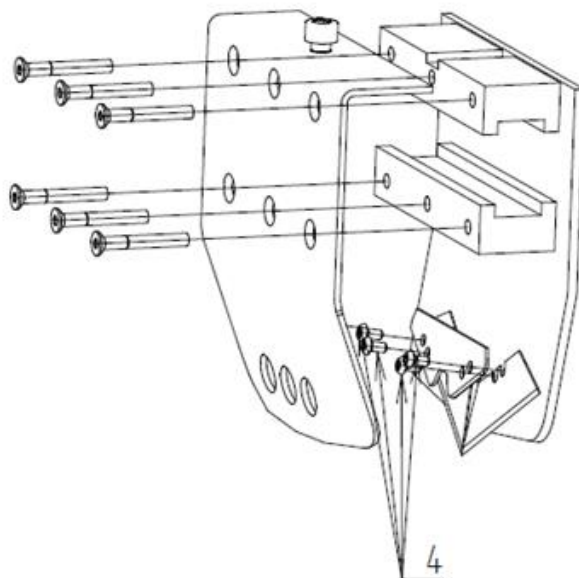

Výměna kruhového nože:

Na jedné straně řezacího stojanu uvolníme vedení jezdec a vyjmeme jezdec z vedení. Skrz prostřední otvor v krytu povolíme šroub č.4, vyměníme nůž a zpátky zašroubujeme. Je nutné dodržet správnou polohu nože v jezdcí. Jezdec nasuneme zpátky na vedení, které přišroubujeme, přičemž dbáme na správné nastavení výšky a polohy. (viz *seřízení nože*)

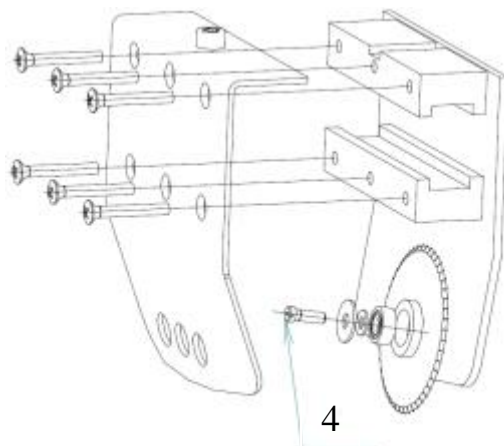

Pozn. Od r.2010 dodáváme na základě dlouhodobých zkušeností ke všem řezacím stojanům řezací kazety primárně osazené čepelovými noži, jak pro funkci řezání fólie tak papíru. Díky těmto nožům je řez fólie i papíru čistý, téměř bez otřepu a náklady na výměnu nožů jsou velmi malé.

SETY BALENÍ

Set 1 RHZ

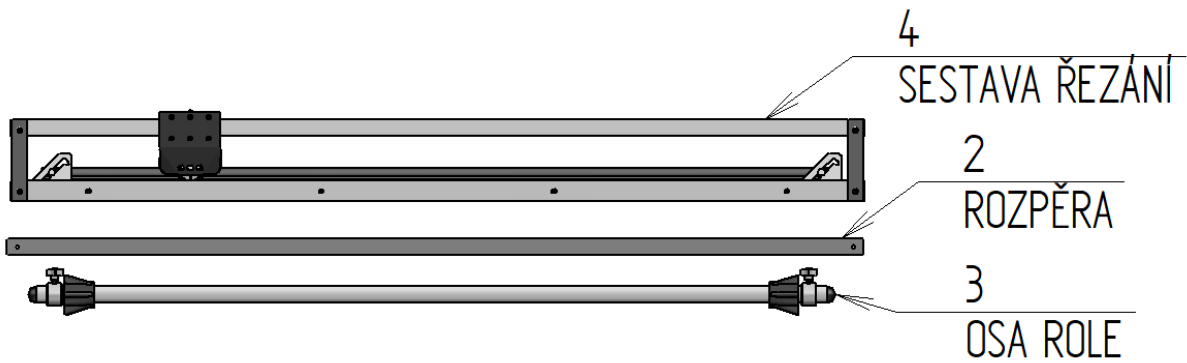

Set 2 RHZ (spojovací materiál)

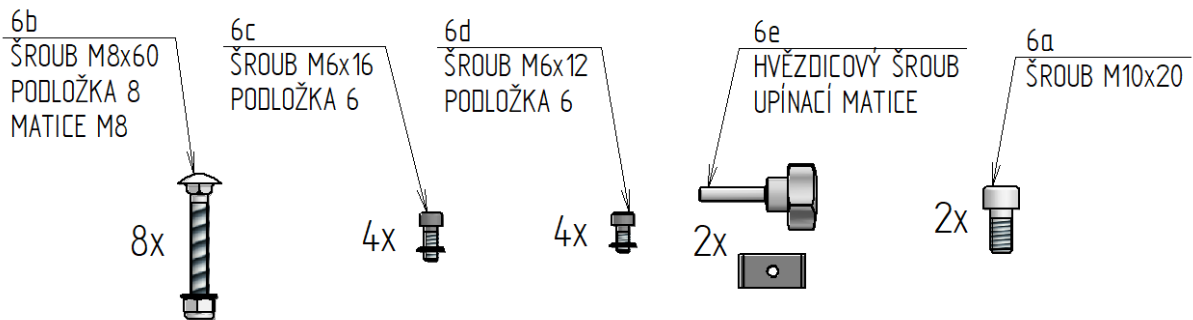

Set 3 RHZ (bočnice)

