

Řezací stojan - typ RHD

(dvě role, dvě řezací kazety)

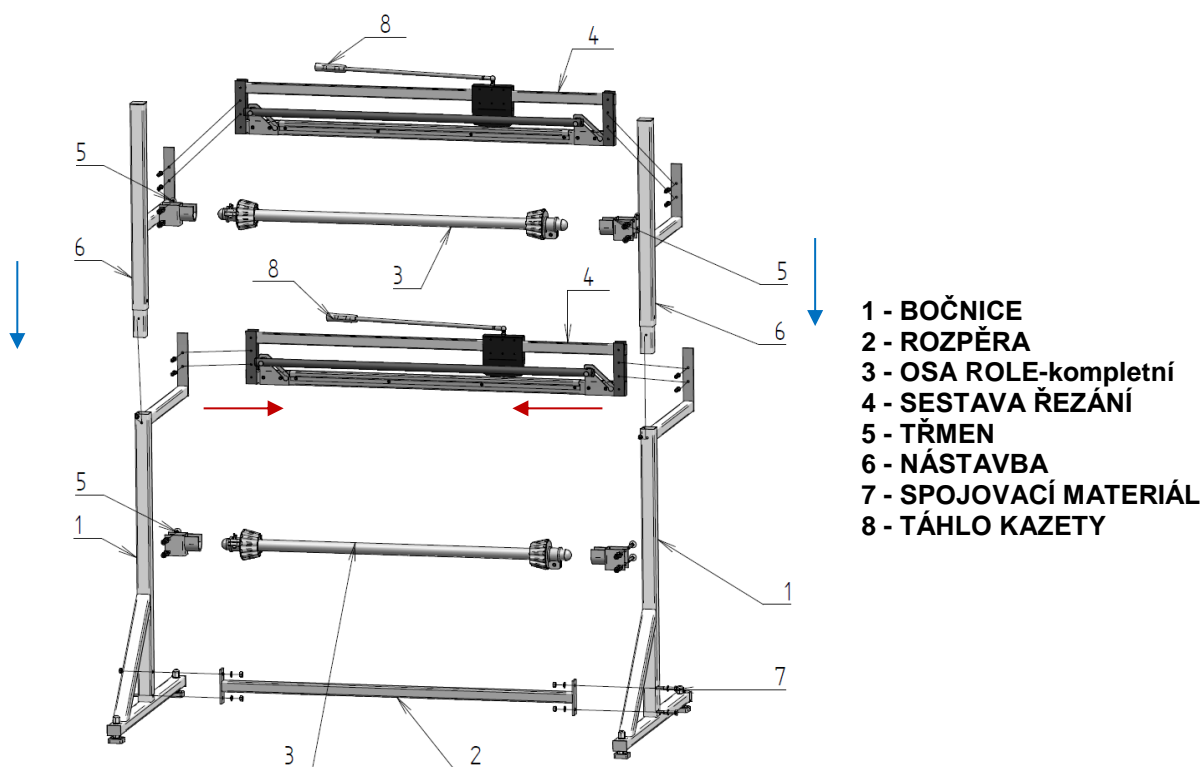

MONTÁŽ:

Postupujte dle obrázku:

- ⇒ smontujte bočnice (poz.1) s rozpěrou (poz.2) příslušnými šrouby (poz.7)
- ⇒ zasuňte nástavby (poz.6) do bočnic, zajistěte příslušnými šrouby
- ⇒ přišroubujte sestavy řezání (poz.4) k bočnicím a nástavbám
- ⇒ třmeny (poz.5) umístěte proti sobě do stejných výšek na bočnice a nástavby připevněte příslušnými šrouby
- ⇒ nasadte osy rolí (poz.3) do třmenů

Pozn. Táhla kazety (poz.8) jsou standardně dodávaná k řezacím stojanům od velikosti 1,25 m. Lze dodat na objednávku i k menším provedením.

BALENÍ PRO PŘEPRAVU OBSAHUJE:

- 1x Krabice – sestava řezání (poz.4), rozpěra (poz.2), osa role - kompletní (poz.3)
- 1x Krabice – sestava řezání (poz.4), osa role - kompletní (poz.3)
- 1x Balíček – 2x bočnice (poz.1) a krabička (třmen se spojovacím materiálem poz.5,7), 2x nástavba (poz.6)

SEŘÍZENÍ KAZETY A VÝMĚNA NOŽŮ



UPOZORNĚNÍ: Při seřizování, výměně nožů a manipulaci s nimi dbejte zvýšené opatrnosti. Čepelové nože jsou ostré nástroje – nebezpečí porезání!

KAZETA S ČEPELOVÝMI NOŽI

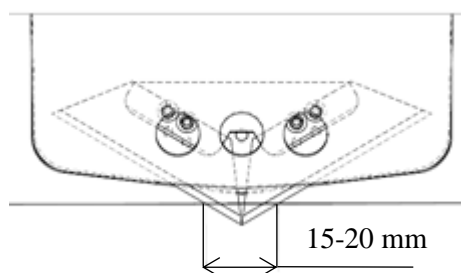

KAZETA S KRUHOVÝM NOŽEM

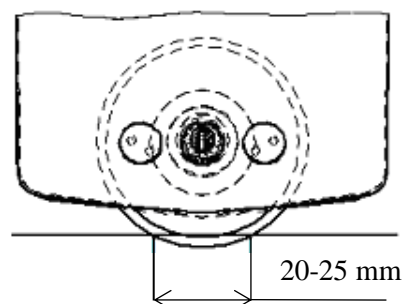

SESTAVA ŘEZÁNÍ

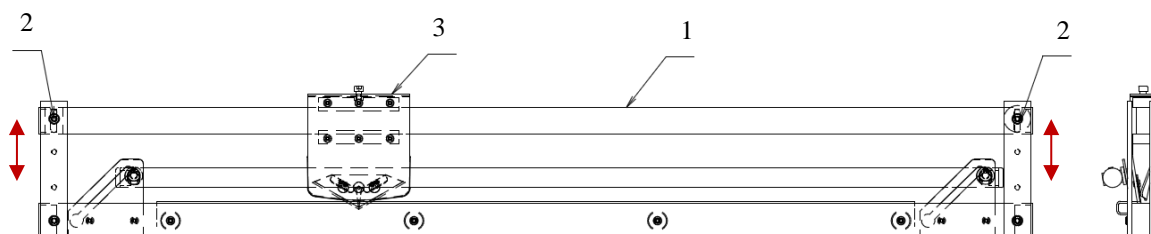

Seřízení polohy řezací kazety

Povolte oba šrouby (poz.2), které zajišťují polohu vedení řezací kazety (poz.1). Drážky, které jsou na obou stranách vedení, umožňují upravit jeho výšku a rovinnost. Tuto polohu seřídte tak, aby skrytá šířka nože činila 15-20mm – viz obrázek nahoře. Šrouby opět dobře utáhněte. Dbejte na to, aby vedení kazety bylo vůči rovině řezání rovnoběžné.

DEMONTÁŽ ŘEZACÍ KAZETY

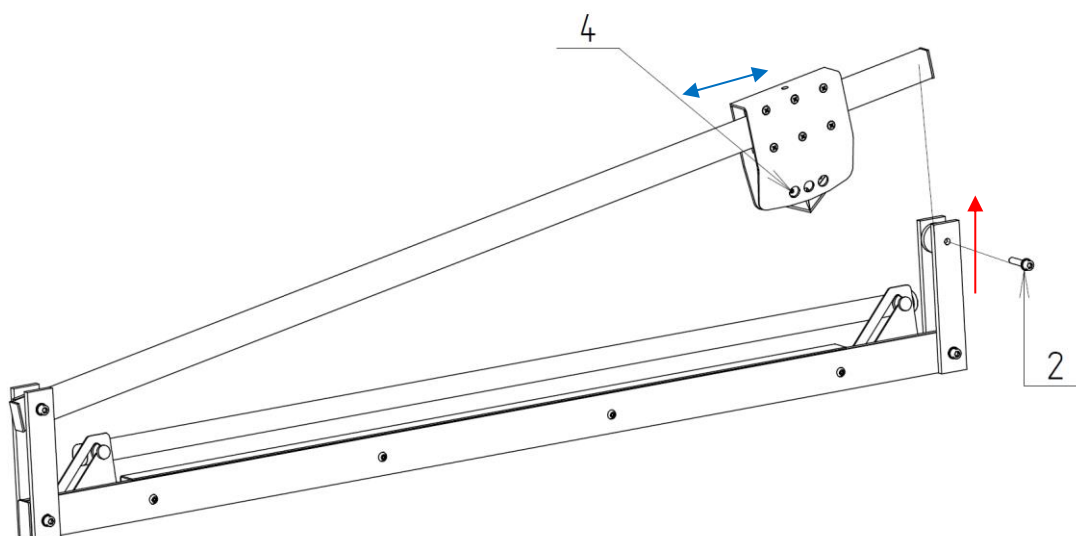

Jezdec i celá sestava řezání lze zakoupit jednotlivě jako náhradní díl.

Výměna čepelového nože:

Na jedné straně řezání úplným vyšroubováním šroubu poz.2 uvolněte a vykleňte vedení kazety směrem nahoru a vyjměte kazetu z vedení (viz obrázek výše). Skrz oba krajní otvory v krytu kazety mírně povolte šrouby (poz.4), vyměňte čepelové nože a zpátky přitáhněte. Oba čepelové nože je možné po prvním použití stranově otočit, čímž se využije neotupené ostří a prodlouží jejich životnost. Kazetu nasuňte zpátky na vedení, které za správného nastavení výšky a polohy kazety opět přišroubujte. (viz *seřízení polohy kazety*).

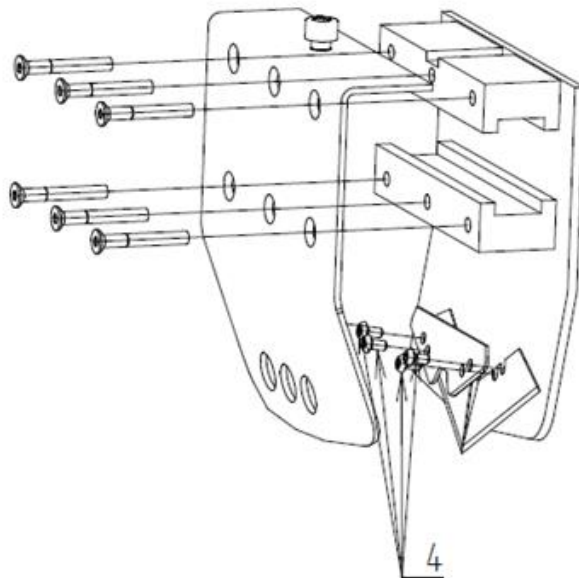

Výměna kruhového nože:

Na jedné straně řezacího stojanu uvolníme vedení jezdec a vyjmeme jezdec z vedení. Skrz prostřední otvor v krytu povolíme šroub č.4, vyměníme nůž a zpátky zašroubujeme. Je nutné dodržet správnou polohu nože v jezdcí. Jezdec nasuneme zpátky na vedení, které přišroubujeme, přičemž dbáme na správné nastavení výšky a polohy. (viz *seřízení nože*)

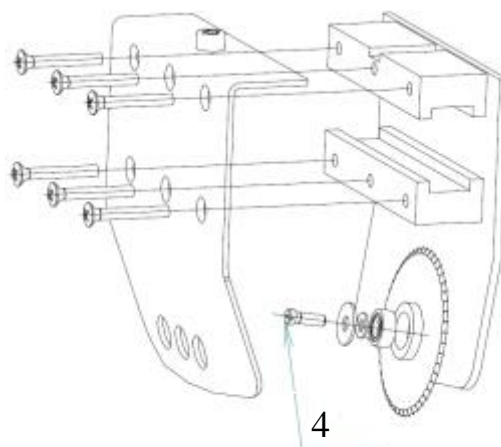

Pozn. Od r.2010 dodáváme na základě dlouhodobých zkušeností ke všem řezacím stojanům řezací kazety primárně osazené čepelovými noži, jak pro funkci řezání fólie tak papíru. Díky těmto nožům je řez fólie i papíru čistý, téměř bez otřepu a náklady na výměnu nožů jsou velmi malé.

SETY BALENÍ

Set 1A RH

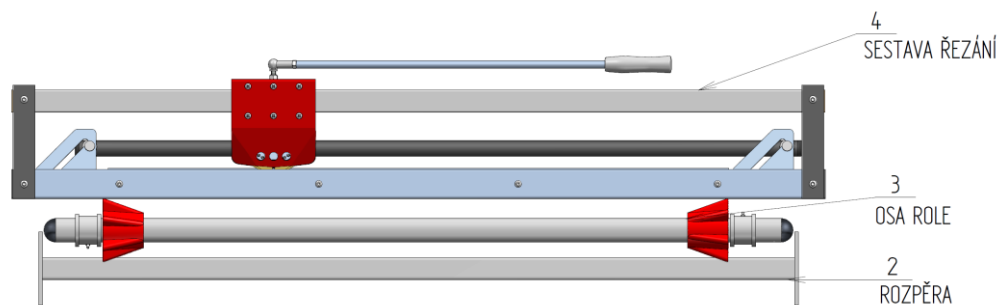

Set 1B RHD

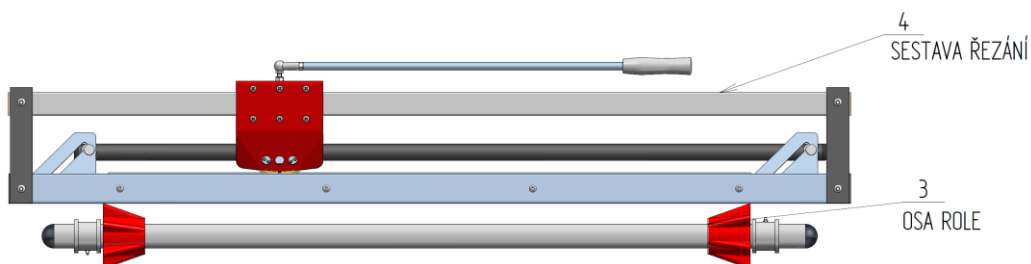

Set 2A spojovací materiál RH

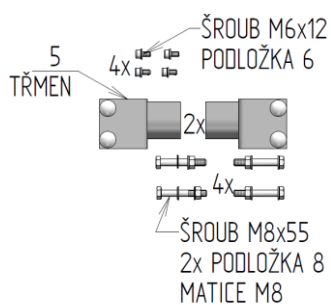

Set 2B spojovací materiál RHD

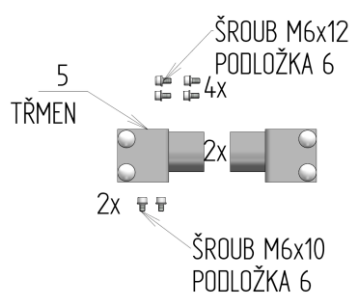

Set 3A bočnice RH

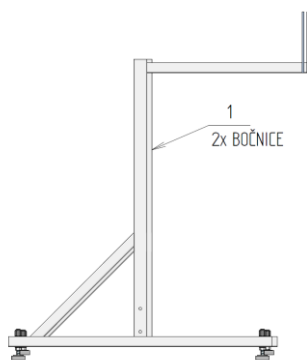

Set 3B nástavba RHD

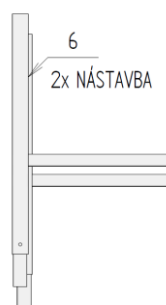

RHD						
RH						
Typ	Set 1A RH	Set 2A spoj. mat. RH	Set 3A bočnice RH	Set 1B RHD	Set 2B spoj. mat. RHD	Set 3B nástavba RHD
750	500 023690	500 23695	500 023685	500 023701	500 023696	500 023686
1000	500 023688			500 023698		
1250	500 023687			500 023699		
1600	500 023693			500 023700		
2000	500 027263			500 027264		