

# Řezací stojan - typ RH

(jedna role, jedna řezací kazeta)

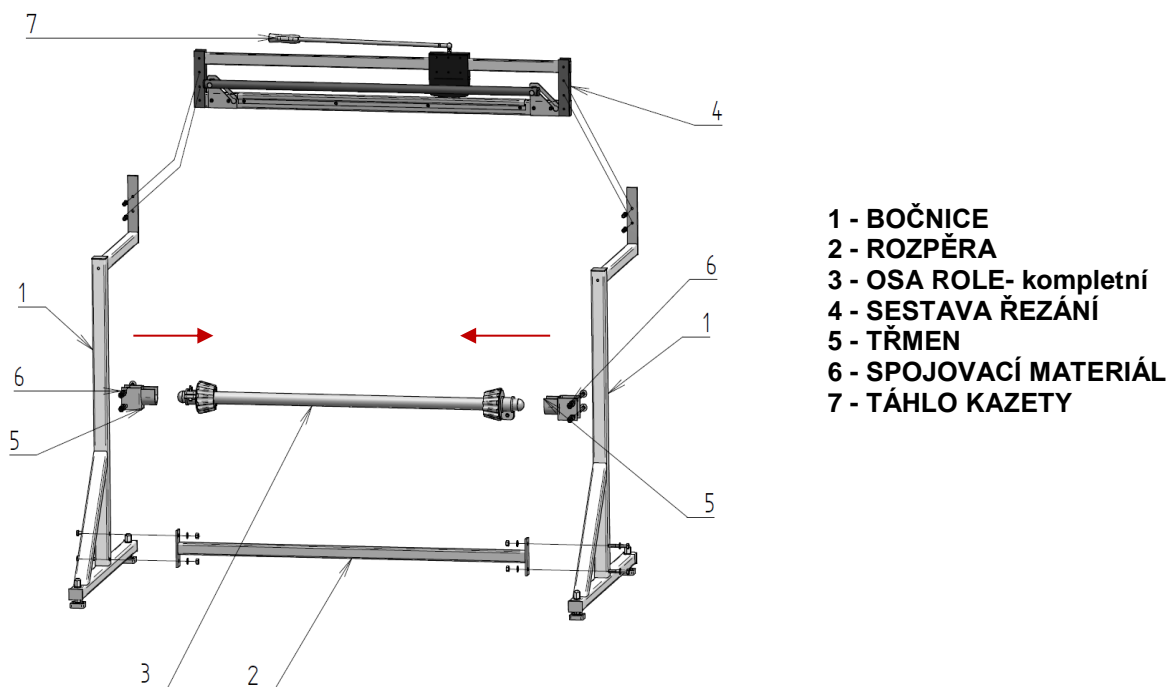

## **MONTÁŽ:**

Postupujte dle obrázku:

- ⇒ smontujte bočnice (poz.1) s rozpěrou (poz.2) příslušnými šrouby
- ⇒ přišroubujte sestavu řezání ( poz.4) k bočnicím
- ⇒ třmeny (poz.5) umístěte do stejných výšek dle velikosti role a připevněte příslušnými šrouby (poz.6)
- ⇒ nasadte osu role (poz.3) do třmenů

**Pozn.** Táhlo kazety (poz.7) je standardně dodáváno k řezacím stojanům od velikosti 1,25 m. Lze dodat na objednávku i k menším provedením.

## **BALENÍ PRO PŘEPRAVU OBSAHUJE:**

- 1x Krabice – sestava řezání (poz.4), rozpěra (poz.2), osa role - kompletní (poz.3)
- 1x Balíček – 2x bočnice (poz.1) a krabička (třmen se spojovacím materiálem poz.5,6)

## **SEŘÍZENÍ KAZETY A VÝMĚNA NOŽŮ**



**UPOZORNĚNÍ:** Při seřizování, výměně nožů a manipulaci s nimi dbejte zvýšené opatrnosti. Čepelové nože jsou ostré nástroje – nebezpečí porезání!

KAZETA S ČEPELOVÝMI NOŽI

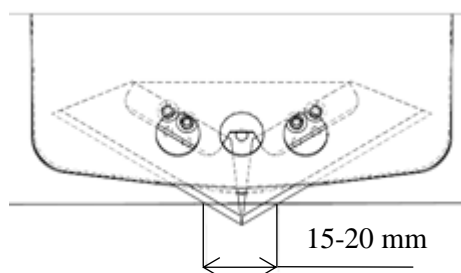

KAZETA S KRUHOVÝM NOŽEM

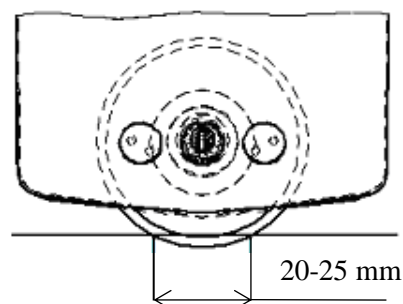

SESTAVA ŘEZÁNÍ

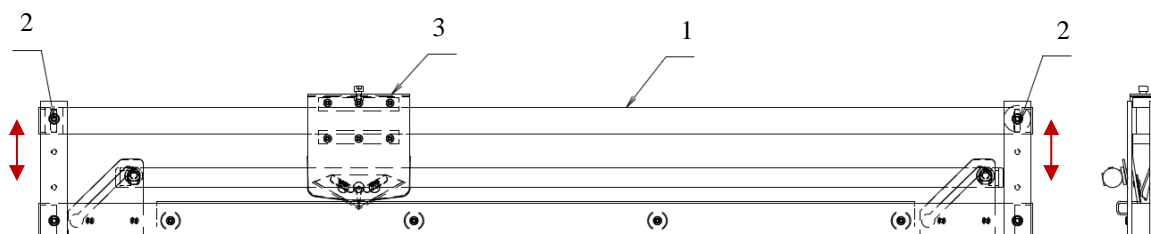

### Seřízení polohy řezací kazety

Povolte oba šrouby (poz.2), které zajišťují polohu vedení řezací kazety (poz.1). Drážky, které jsou na obou stranách vedení, umožňují upravit jeho výšku a rovinnost. Tuto polohu seřídte tak, aby skrytá šířka nože činila 15-20mm – viz obrázek nahoře. Šrouby opět dobře utáhněte. Dbejte na to, aby vedení kazety bylo vůči rovině řezání rovnoběžné.

### DEMONTÁŽ ŘEZACÍ KAZETY

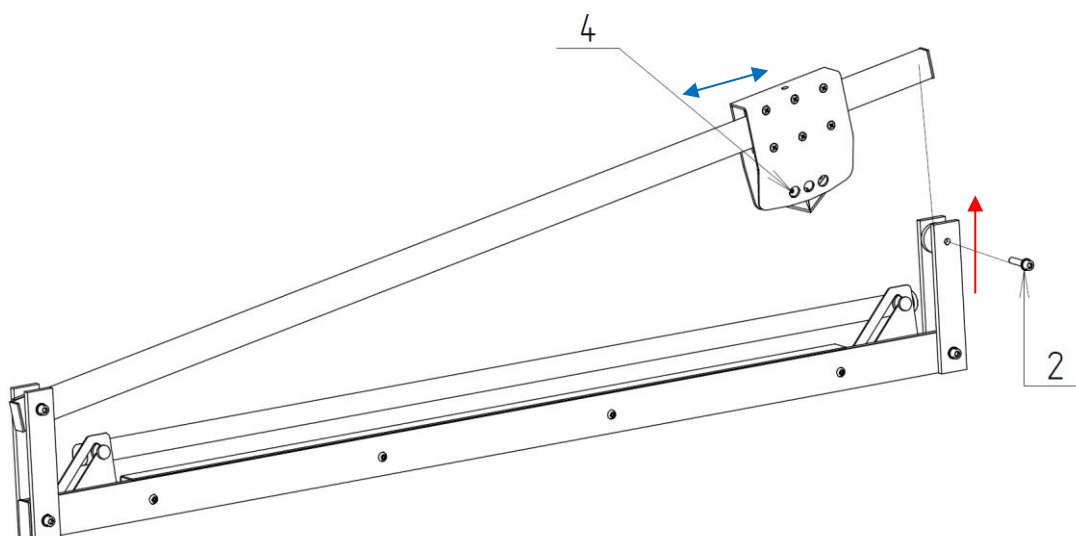

Jezdec i celá sestava řezání lze zakoupit jednotlivě jako náhradní díl.

**Výměna čepelového nože:**

Na jedné straně řezání úplným vyšroubováním šroubu poz.2 uvolněte a vykloňte vedení kazety směrem nahoru a vyjměte kazetu z vedení (viz obrázek výše). Skrz oba krajní otvory v krytu kazety mírně povolte šrouby (poz.4), vyměňte čepelové nože a zpátky přitáhněte. Oba čepelové nože je možné po prvním použití stranově otočit, čímž se využije neotupené ostří a prodlouží jejich životnost. Kazetu nasuňte zpátky na vedení, které za správného nastavení výšky a polohy kazety opět přišroubujte. (viz *seřízení polohy kazety*).

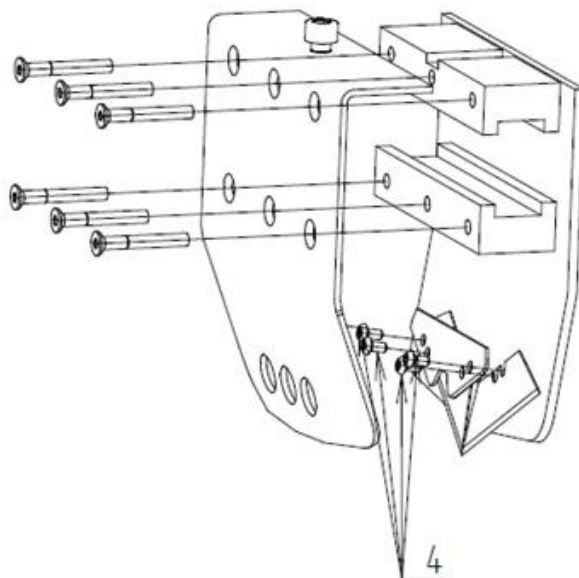

#### **Výměna kruhového nože:**

Na jedné straně řezacího stojanu uvolníme vedení jezdec a vyjmeme jezdec z vedení. Skrz prostřední otvor v krytu povolíme šroub č.4, vyměníme nůž a zpátky zašroubujeme. Je nutné dodržet správnou polohu nože v jezdcí. Jezdec nasuneme zpátky na vedení, které přišroubujeme, přičemž dbáme na správné nastavení výšky a polohy. (viz *seřízení nože*)

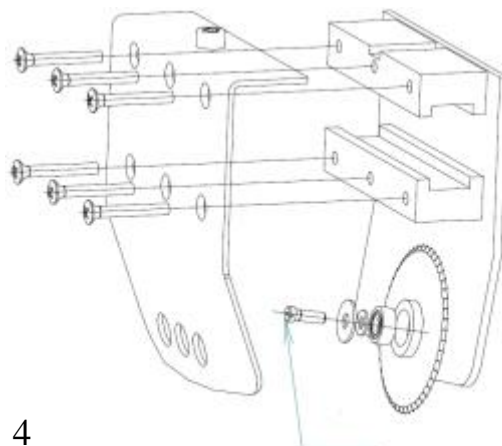

**Pozn.** Od r.2010 dodáváme na základě dlouhodobých zkušeností ke všem řezacím stojanům řezací kazety primárně osazené čepelovými noži, jak pro funkci řezání fólie tak papíru. Díky těmto nožům je řez fólie i papíru čistý, téměř bez otřepu a náklady na výměnu nožů jsou velmi malé.

# SETY BALENÍ

Set 1A RH

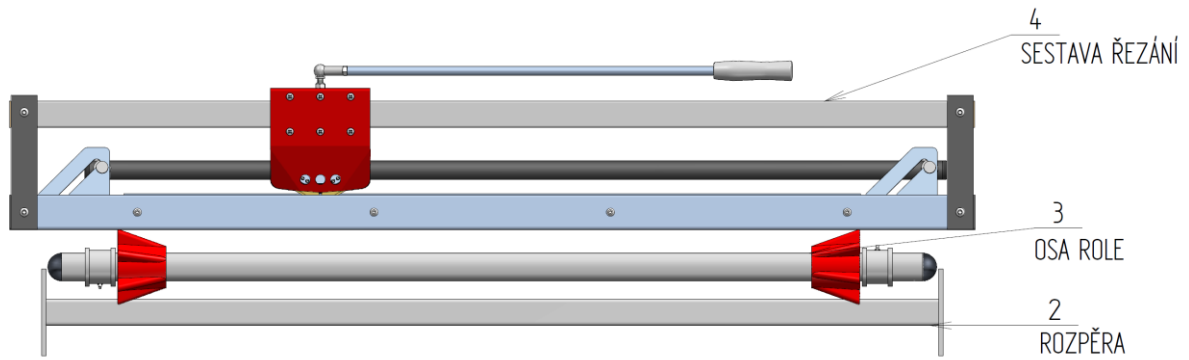

Set 2A spojovací materiál RH

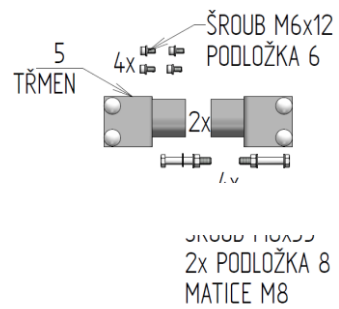

Set 3A bočnice RH

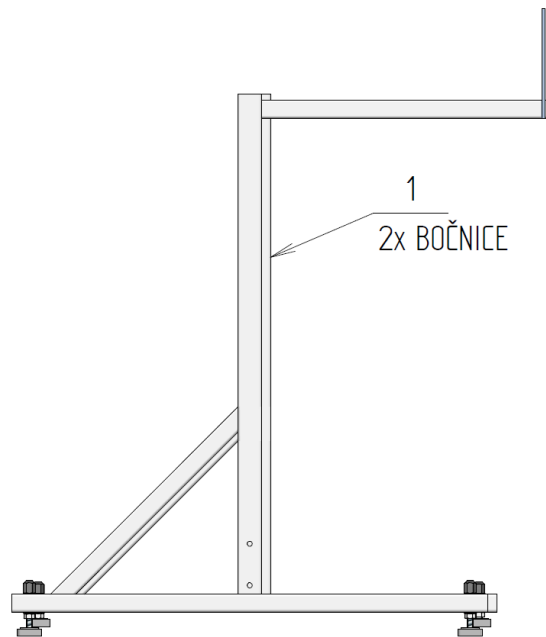

RH			
Typ	Set 1A RH	Set 2A spoj. mat. RH	Set 3A bočnice RH
<b>750</b>	500 023690	500 23695	500 023685
<b>1000</b>	500 023688		
<b>1250</b>	500 023687		
<b>1600</b>	500 023693		
<b>2000</b>	500 027263		